

PYD

ELECTROBOMBAS

SERIE

MOTORES 4"

MOTORES SUMOTO

BAÑO AGUA • BAÑO ACEITE

WATER BATH • OIL BATH

BAIN D'EAU - BAIN D'HUILE

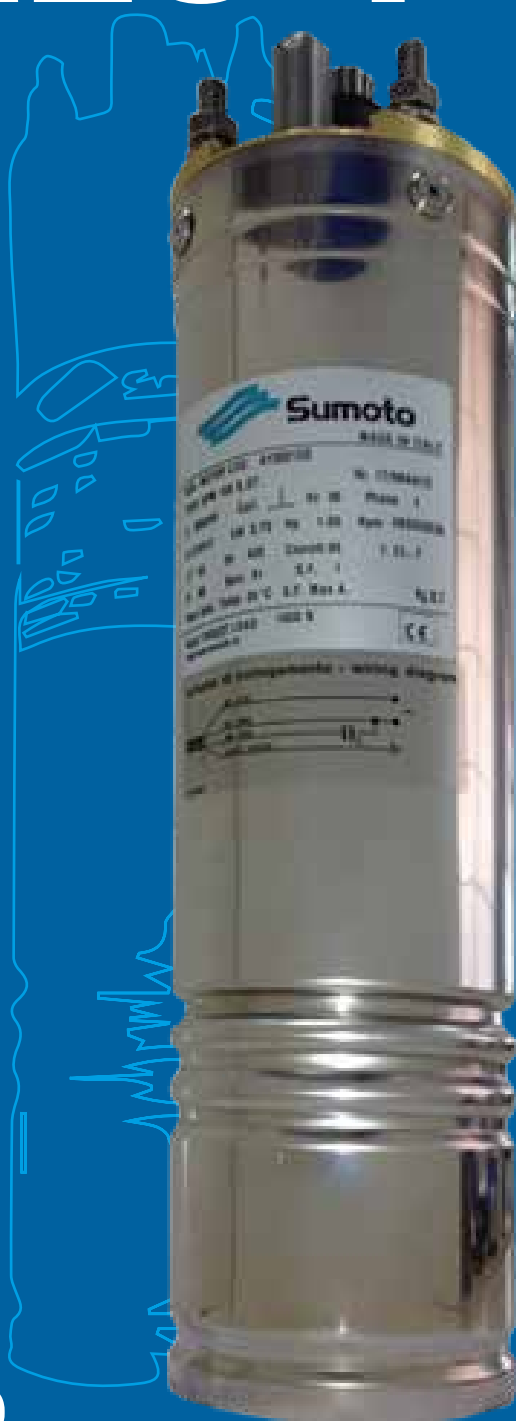

CATÁLOGO TÉCNICO

MOTOR 4" SUMOTO BAÑO AGUA



CARACTERÍSTICAS TÉCNICAS

- Rebobinable
- Soporte superior: hierro fundido niquelado.
Camisa de cubierta SS304 / Latón / SS316 disponible.
- Caja del motor: SS 304
- Eje del motor: SS 304.
- Extensión y acoplamiento del eje: NEMA.
- Rodamiento de alta calidad.
- Devanado: cobre esmaltado - Aislamiento Clase F.
- Grado de protección IP68 / Clase de aislamiento B.
- Max. temperatura 35 ° con velocidad mínima de refrigeración de 0,08 m / s.
- Max. inmersión en profundidad: 150 m.
- Arranques por hora: máx. 30 a intervalos regulares
- Fijador de arena sobredimensionado.
- Sello mecánico: grafito / cerámica. Sello mecánico Sic / Sic o Sic / Al disponible como opción.
- Refrigerante: lubricante dieléctrico no tóxico de alta calidad.
- Longitud del cable del motor: 1,75 a 4 m según el tamaño del motor.
- Variación de voltaje: +/- 10%.
- Motor monofásico disponible en ambas versiones, CSCR y PSC.
- Adecuado para funcionamiento horizontal.

RANGO DEL MOTOR

- Monofásico: 0.37kW (0.5hp) a 4kW (5.5hp), 220-230V / 50Hz (o 60 Hz).
- Trifásico: 0.37kW (0.5hp) a 7.5kW (10hp), 380-415V / 50Hz - 460V / 60Hz.
- Empuje axial:
 - 1500 N de 0.37kW a 2.2kW
 - 2500 N de 2.2kW a 5.5kW
 - 5000 N de 2.2kW a 5.5kW
 - 7500 N de 2.2kW a 7.5kW.

Otros voltajes y frecuencias disponibles bajo pedido.

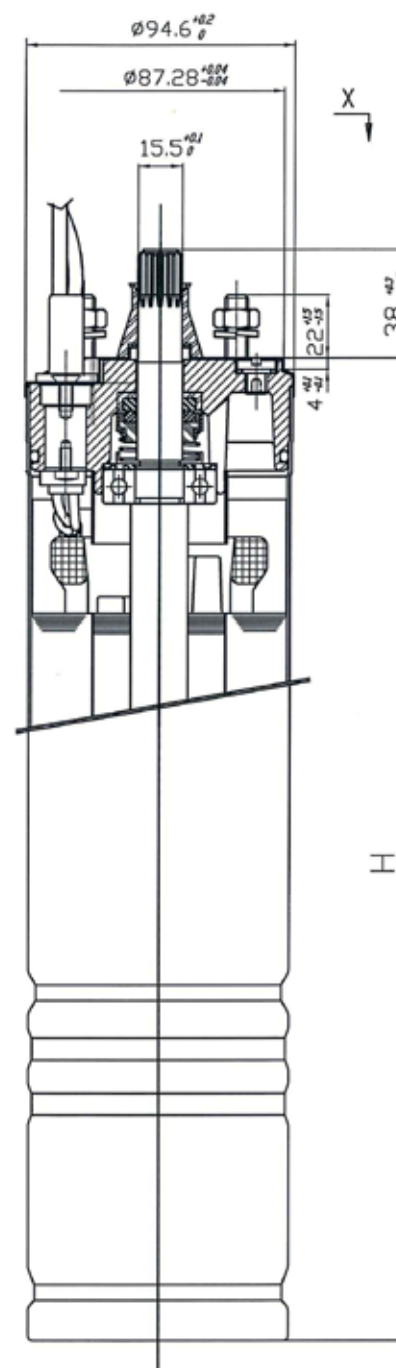
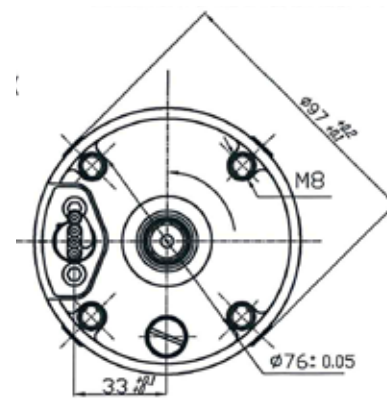

MODELO	Baño Aceite				POTENCIA			F. AXIAL COND.		INT (A)			Cos φ		Motor (R.P.M.)		H	PESO
	KW	Hp	N	μF	Monof. 1~220V	Trifásico 3~220V 3~380V		220V	380V	220V	380V	mm	Kg					
MS4005	0,37	0,50	1.500	20	3,6	2,5	1,6	0,94	0,72	2.860	2.840	325	7,0					
MS4007	0,55	0,75	1.500	25	4,5	3,3	2,0	0,94	0,75	2.855	2.830	325	7,6					
MS4010	0,75	1,00	1.500	35	6,0	4,2	2,6	0,96	0,74	2.855	2.830	350	8,7					
MS4015	1,10	1,50	1.500	40	8,2	5,6	3,4	0,97	0,74	2.855	2.820	385	10,4					
MS4020	1,50	2,00	1.500	50	11,0	7,6	4,6	0,98	0,72	2.855	2.820	420	12,0					
MS4030	2,20	3,00	1.500	80	14,8	10,4	6,2	0,96	0,76	2.820	2.820	470	14,2					
MS4040	3,00	4,00	2.500	-	-	13,7	8,0	-	0,80	-	2.860	550	19,0					
MS4055	4,00	5,50	4.400	-	-	17,4	10,2	-	0,82	-	2.840	580	20,5					
MS4075	5,50	7,50	4.400	-	-	24,4	14,4	-	0,83	-	2.830	650	22,4					
MS4100	7,50	10,00	4.400	-	-	33,0	19,5	-	0,78	-	2.820	810	27,0					

MOTOR 4" SUMOTO BAÑO ACEITE



CARACTERÍSTICAS TÉCNICAS

- Estator relleno de resina encapsulada.
- Soporte superior: fundición tratada con cataforesis más tapa de la cubierta en SS 304.
- Caja del motor: SS 304.
- Eje del motor: SS 304.
- Extremo del eje y acoplamiento: NEMA.
- Rodamiento de empuje Kingsbury.
- Devanado: cobre esmaltado - Aislamiento Clase F.
- Grado de protección: aislamiento IP68 / Clase B.
- Temperatura máx. 35 ° con velocidad mín. de refrigeración: 0.08 m / s.
- Inmersión máxima: 150 m.
- Número de arranque por hora: máx. 30 a intervalos regulares.
- Refrigerante: agua y propilenglicol.
- Longitud del cable del motor: 1,75 a 4 m según el tamaño.
- Variación de voltaje: +6 / -10%.
- Motor monofásico disponible en ambas versiones CSCR y PSC.
- Adecuado para funcionamiento horizontal.

RANGO DEL MOTOR

- Monofásico: 0.37kW (0.5hp) a 4kW (5.5hp), 220-230 V / 50 Hz (o 60 Hz).
 - Trifásico: 0.37kW (0.5hp) a 7.5kW (10hp), 380-415V / 50Hz - 460V / 60Hz.
 - Empuje axial: - 1500 N de 0.37kW a 0.75kW
- 3000 N de 1.1kW a 2.2kW
- 6500 N de 3 kW a 7,5 kW.
- Otros voltajes y frecuencias disponibles bajo pedido.

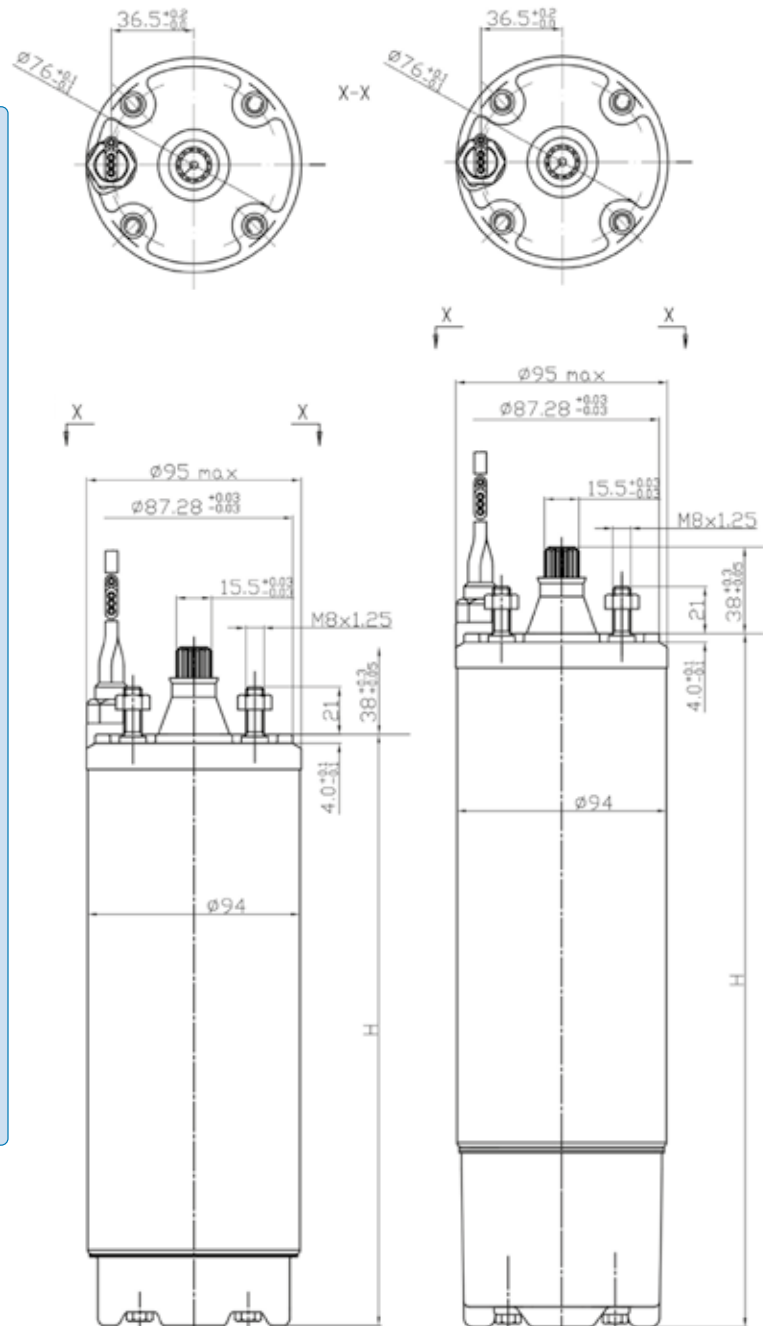

MODELO	Baño Agua	POTENCIA		F. AXIAL	COND.	INT (A)			Cos φ		MOTOR (R.P.M.)		H	PESO
		KW	Hp			N	μF	Monof.	Trifásico		220V	380V		
		1~220V	3~220V	3~380V										
MSW4005		0,37	0,50	1500	16	3,4	2,1	1,2	0,91	0,73	2850	2840	235	6
MSW4007		0,55	0,75	1500	20	4,4	2,9	1,7	0,92	0,73	2855	2840	250	8
MSW4010		0,75	1,00	1500	30	5,9	3,8	2,2	0,94	0,75	2860	2840	265	9
MSW4015		1,10	1,50	3000	40	7,8	5,2	3,0	0,94	0,76	2850	2840	295	11
MSW4020		1,50	2,00	3000	50	10,2	6,9	4,0	0,95	0,78	2850	2830	340	12
MSW4030		2,20	3,00	3000	70	15,0	9,7	5,6	0,94	0,79	2840	2830	375	14
MSW4040		3,00	4,00	6500	-	-	13,0	7,5	-	0,79	-	2830	480	18
MSW4055		4,00	5,50	6500	-	-	17,5	10,1	-	0,77	-	2840	555	24
MSW4075		5,50	7,50	6500	-	-	23,6	13,6	-	0,80	-	2840	675	30

Proindecsa

Polígono Industrial Oeste, parc. 25/12

30169 San Ginés (Murcia)

Tlf: 968 88 08 52 Fax: 968 09 84

www.proindecsa.com / proindecsa@proindecsa.com



entidad asociada a

cepreven

